



DESGASIFICADORES - TANQUES

DESGASIFICADORES Y TANQUES DE RECOGIDA DE LOS DESCARGUES
PARA GENERADORES DE VAPOR, DE ACERO AL CARBONO

KT - ATE
TFE - KHT



Tanque de alimentación agua para generador de vapor, predispuesto por la colección y el almacenamiento del agua de condensación, y el eventual reintegro de la instalación con agua tratada.

Ejecución cilíndrica horizontal con fondos abombados. Dotado de zócalo de acero que permite la instalación a una altura de 5 metros sobre el eje de las bombas de alimentación del generador de vapor, para evitar el fenómeno de la cavitación.

El desgasificador es dotado con un sistema de gestión del nivel del agua, mezclando las aguas de condensación de vuelta de la instalación con agua de reintegro químicamente tratada.

Aislado con lana de roca de alta densidad y acabado con elegante envolvente exterior en chapa fina de aluminio gofrado.

TANQUE DE RECOGIDA DE AGUAS DE CONDENSACIÓN PARA GENERADORES DE VAPOR, DE ACERO AL CARBONO (inoxidable bajo pedido)						
GAMA	da 500 litros a 16000 litros					
PRESIÓN DE TRABAJO	atmosférica					
MODELOS	500	1000	1500	2000	2500	3000
	4000	5000	8000	10000	16000	-

Descripción y datos técnicos

- 1. Tanque desgasificador
- 2. Panel de mandos
- 3. Indicador de nivel
- 4. Sondas de regulación nivel
- 5. Termómetro
- 6. Manómetro
- 7. Grupo de termostatación a inyección de vapor
- 8. Retorno aguas de condensación
- 9. Entrada agua de reintegro
- 10. Vaciado

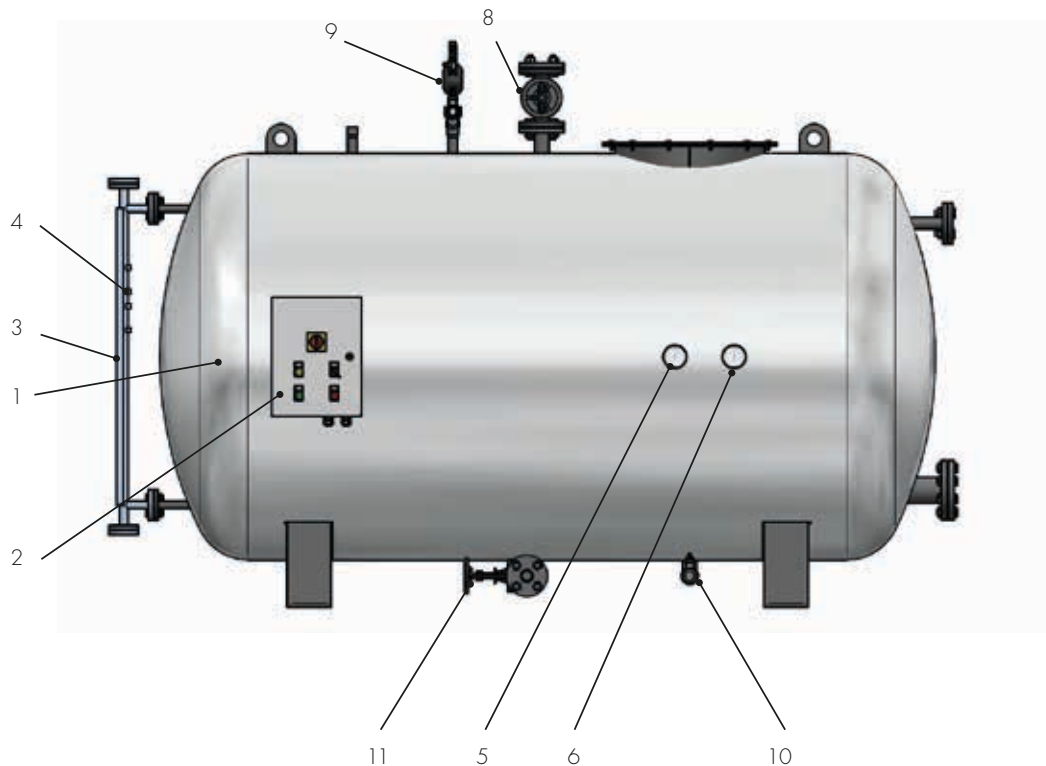

Modelos	Contenido agua a nivel	Volumen total
	<i>l</i>	<i>l</i>
KT 500	325	500
KT 1000	650	1000
KT 1500	975	1500
KT 2000	1300	2000
KT 2500	1625	2500
KT 3000	1950	3000
KT 4000	2800	4000
KT 5000	3500	5000
KT 8000	5600	8000
KT 10000	7000	10000
KT 16000	11200	16000

Composición

- Indicador magnético de nivel, con 4 contactos bi-estables, oportunamente posicionados para el control ON-OFF del nivel de agua en el tanque y para las alarmas de bajo y alto nivel
- Válvula neumática sobre la línea de entrada agua
- Grupo de toma de agua desgasificada
- Purgador de aire
- Demasiado lleno (desagüe)
- Vaciado
- Panel de mandos

Dimensiones y pesos

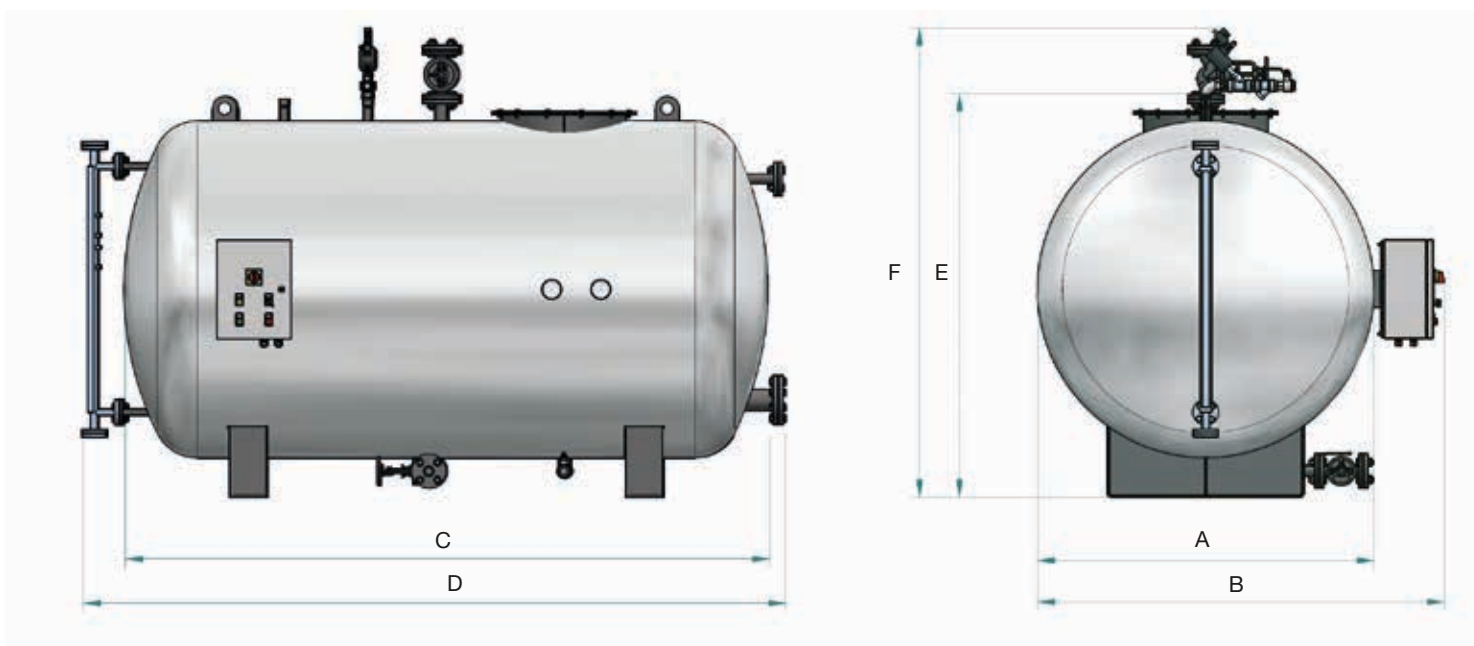

Modelos	A	B	C	D	E	F	Peso en vacío
	<i>mm</i>	<i>mm</i>	<i>mm</i>	<i>mm</i>	<i>mm</i>	<i>mm</i>	<i>kg</i>
KT 500	750	1030	4560	1970	1000	1330	330
KT 1000	950	1230	2000	2400	1210	1440	460
KT 1500	1200	1480	1900	2315	1460	1690	515
KT 2000	1300	1570	1880	1935	1560	1845	560
KT 2500	1300	1570	2530	2990	1560	1845	665
KT 3000	1370	1650	2630	3080	1630	1915	765
KT 4000	1500	1780	2610	3060	1760	2090	950
KT 5000	1700	1980	2650	3130	2000	2300	1060
KT 8000	1800	2070	4125	4750	2100	2420	1630
KT 10000	1800	2070	4625	5215	2100	2500	1740
KT 16000	2100	2370	5560	5960	2690	2810	2430



Los degasificadores de la serie ATE son degasificadores de tipo atmosférico para la degasificación del agua de alimentación de los generadores de vapor.

El aparato recae en los límites de aplicación del art. 3, párrafo 3 de la Directiva PRD 97/23/CE.

La temperatura del agua es controlada y mantenida a través del sistema termométrico que controla la inyección de vapor

en el tanque. Dotado de zócalo de acero que permite la instalación a una altura de 5 metros sobre el eje de las bombas de alimentación del generador de vapor, para evitar el fenómeno de la cavitación.

El degasificador es dotado con un sistema de gestión del nivel del agua, mezclando las aguas de condensación de vuelta de la instalación con agua de reintegro químicamente tratada.

DESGASIFICADOR ATMOSFÉRICO PARA GENERADORES DE VAPOR, DE ACERO AL CARBONO (inoxidable bajo pedido)

GAMA	de 500 litros a 16000 litros					
PRESIÓN DE TRABAJO	atmosférica					
TEMPERATURA DE TRABAJO	90÷95°C					
MODELOS	500	1000	1500	2000	2500	3000
	4000	5000	8000	10000	16000	-

Descripción y datos técnicos

1. Tanque desgasificador
2. Panel de mandos
3. Indicador de nivel
4. Sondas de regulación nivel
5. Termómetro
6. Manómetro
7. Grupo de termostatación a inyección de vapor
8. Retorno de aguas de condensación
9. Entrada agua de reintegro
10. Vaciado
11. Ida agua caliente al generador
12. Conexión del demasiado lleno (desagüe)

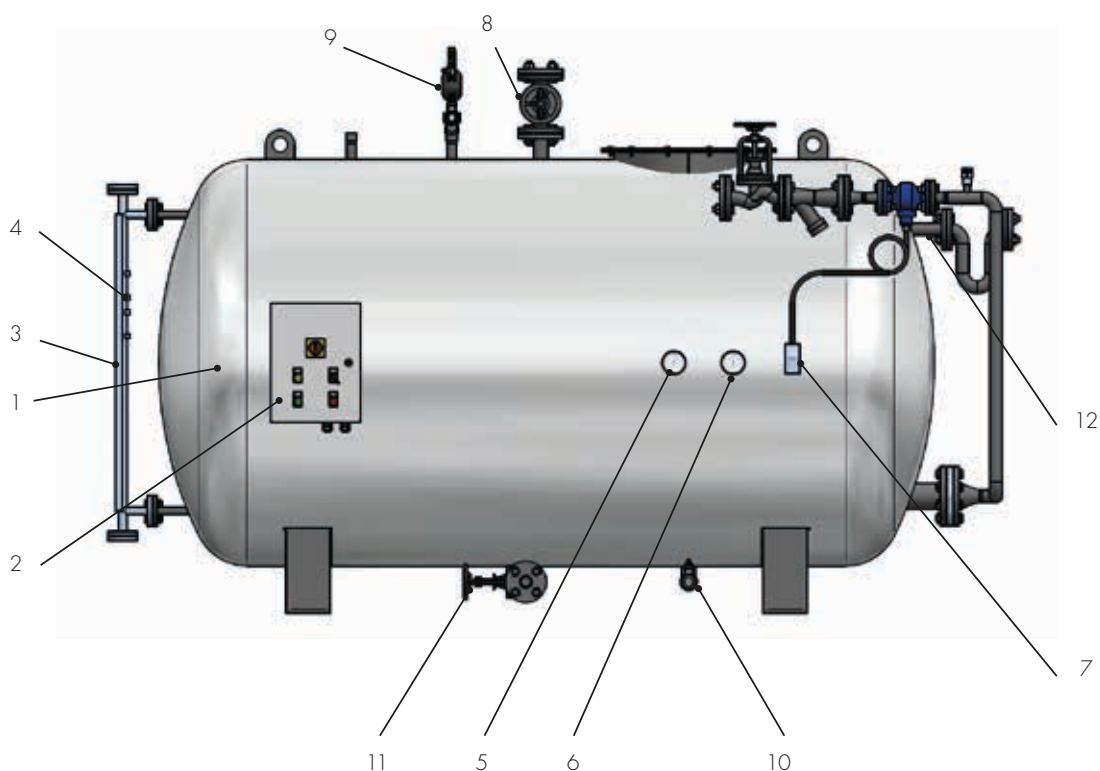

Modelos	Contenido agua a nivel	Volumen total	Temperatura de trabajo	Capacidad de desgasificación
	<i>l</i>	<i>l</i>	°C	<i>l/h</i>
ATE 500	325	500	90÷95	500
ATE 1000	650	1000	90÷95	1000
ATE 1500	975	1500	90÷95	1500
ATE 2000	1300	2000	90÷95	2000
ATE 2500	1625	2500	90÷95	2500
ATE 3000	1950	3000	90÷95	3000
ATE 4000	2800	4000	90÷95	4000
ATE 5000	3500	5000	90÷95	5000
ATE 8000	5600	8000	90÷95	8000
ATE 10000	7000	10000	90÷95	10000
ATE 16000	11200	16000	90÷95	16000

Composición

- Grupo de alimentación de vapor controlado por un sistema termométrico (alimentación del vapor a través de accionamiento de válvula termostática para alimentación de vapor dentro del tanque para el mantenimiento de la temperatura programada)
- Indicador magnético de nivel, con 4 contactos bi-estables oportunamente posicionados para el control ON-OFF del nivel de agua en el tanque y para las alarmas de bajo y alto nivel
- Válvula neumática sobre la línea de entrada agua
- Grupo de toma de agua desgasificada
- Purgador de aire
- Demasiado lleno (desagüe)
- Vaciado
- Panel de mandos

Dimensiones y pesos

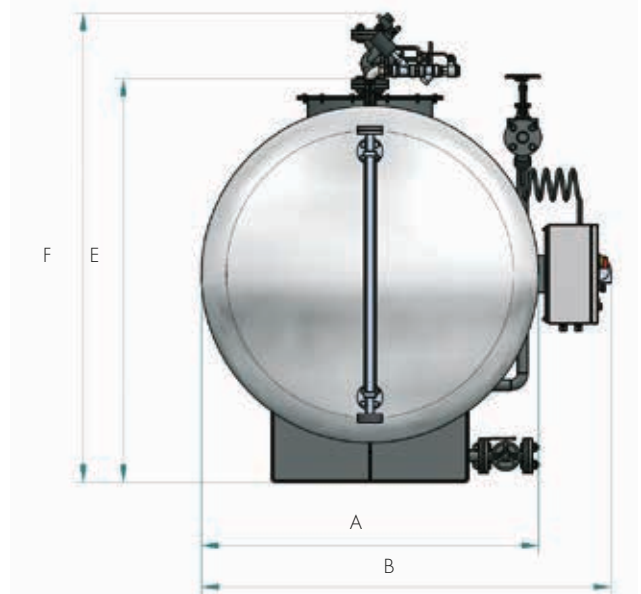
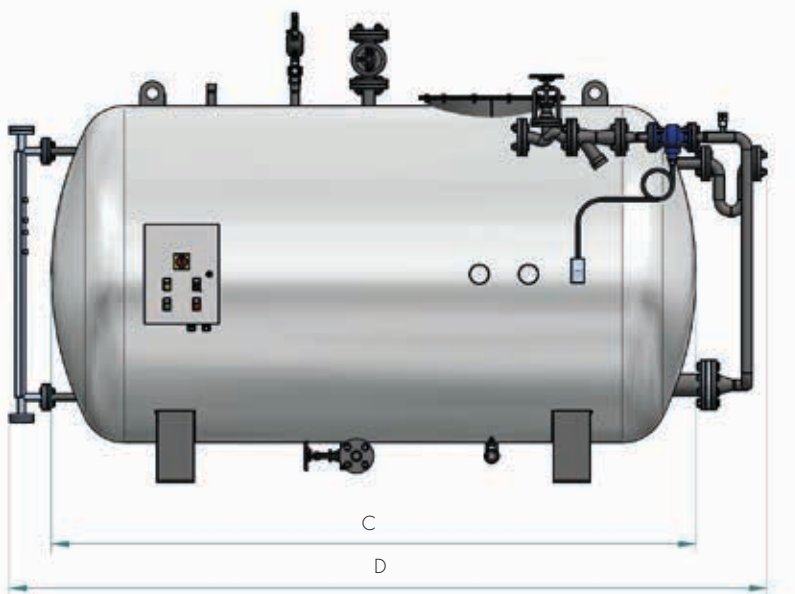

Modelos	A	B	C	D	E	F	Peso en vacío
	mm	mm	mm	mm	mm	mm	kg
ATE 500	750	1045	4560	1970	1000	1330	350
ATE 1000	950	1245	2000	2400	1210	1440	480
ATE 1500	1200	1495	1900	2315	1460	1690	535
ATE 2000	1300	1585	1880	1935	1560	1845	580
ATE 2500	1300	1585	2530	2990	1560	1845	685
ATE 3000	1370	1665	2630	3080	1630	1915	785
ATE 4000	1500	1795	2610	3060	1760	2090	970
ATE 5000	1700	1995	2650	3130	2000	2300	1080
ATE 8000	1800	2085	4125	4750	2100	2420	1650
ATE 10000	1800	2085	4625	5215	2100	2500	1760
ATE 16000	2100	2385	5560	5960	2690	2810	2450



Los degasificadores de la serie TFE son degasificadores de tipo termofísico para la degasificación del agua de alimentación de los generadores de vapor. El aparato recae en los límites de aplicación del art. 3, párrafo 3, de la Directiva PED 97/23/CE.

La temperatura del agua es controlada y mantenida a través del sistema termométrico que controla la inyección de vapor en el tanque.

La presión dentro del tanque es controlada por un regulador que manda una válvula neumática modulante, que permite el paso del vapor dentro de la cabeza de degasificación.

Dotado de zócalo de acero que permite la instalación a una altura de 5 metros sobre el eje de las bombas de alimentación del generador de vapor, para evitar el fenómeno de la cavitación.

El degasificador es dotado con un sistema de gestión del nivel del agua, mezclando las aguas de condensación de vuelta de la instalación con agua de reintegro químicamente tratada.

DESGASIFICADOR TERMOFÍSICO PARA GENERADORES DE VAPOR, DE ACERO AL CARBONO *

GAMA	de 1000 kW a 16000 kW						
PRESIÓN DE DISEÑO/TRABAJO	0,5 bar - 0,4 bar						
TEMPERATURA DE TRABAJO	105°C						
MODELOS	1000	2000	4000	6000	8000	10000	16000

*algunos componentes interiores son realizados de acero INOXIDABLE AISI 316 L

Descripción y datos técnicos

1. Tanque desgasificador
2. Panel de mandos
3. Indicador de nivel
4. Sondas de regulación nivel
5. Termómetro
6. Manómetro con grifo de prueba
7. Presostato de regulación
8. Válvula de seguridad
9. Cabeza de desgasificación
10. Purgador de aire
11. Entrada agua de reintegro
12. Grupo de regulación de presión
13. Grupo de termostatación a inyección de vapor
14. By-pass
15. Bomba de recirculación del agua en la cabeza
16. Válvula de interceptación vapor para alta presión
17. Vaciado
18. Ida agua caliente al generador

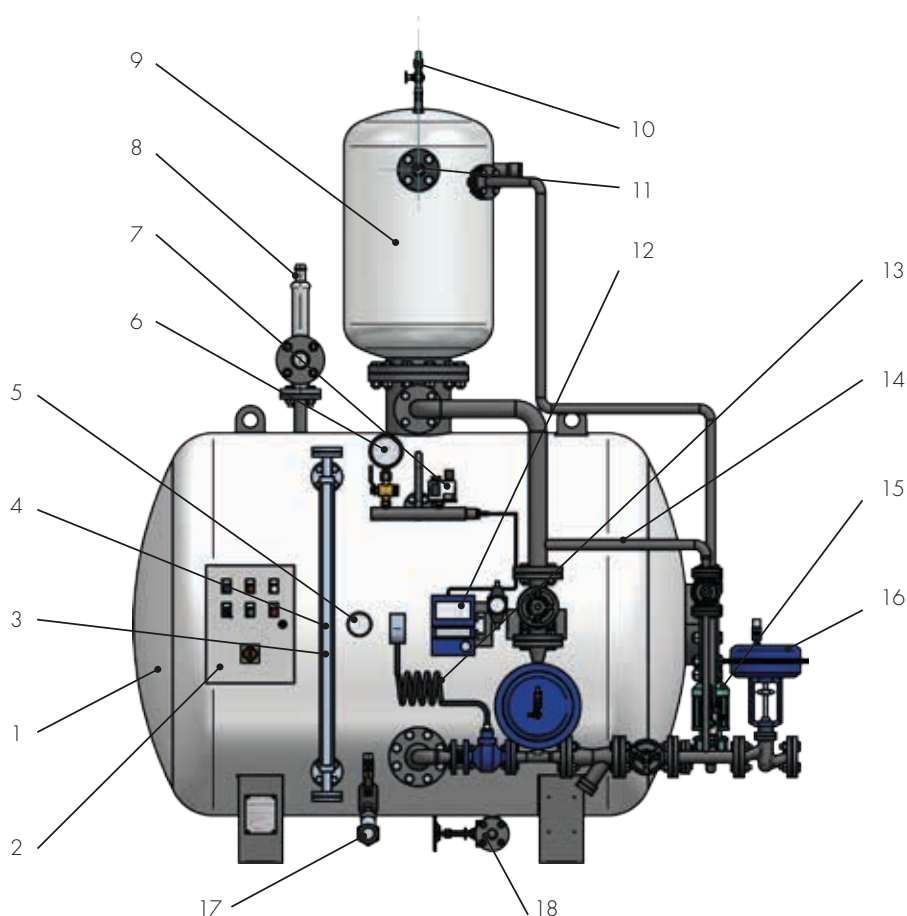

Modelos	caudal de agua desgasificada mín	caudal de agua desgasificada máx.	volumen útil	volumen total	presión alimentación agua	presión de diseño	temp. agua desgasificada
	kg/h	kg/h	m ³	m ³	bar	bar	°C
TFE 1000	300	1500	700	1000	10÷12	0,5	105
TFE 2000	1750	3000	1400	2000	10÷12	0,5	105
TFE 4000	4000	5000	2800	4000	10÷12	0,5	105
TFE 6000	6000	8000	4200	6000	10÷12	0,5	105
TFE 8000	10000	12000	5600	8000	10÷12	0,5	105
TFE 10000	-	15000	7000	10000	10÷12	0,5	105
TFE 16000	-	22000	11200	16000	10÷12	0,5	105

Composición

- Grupo de alimentación de vapor controlado por un sistema termométrico (alimentación del vapor a través de accionamiento de válvula termostática para alimentación de vapor dentro del tanque para el mantenimiento de la temperatura programada).
- Grupo de regulación presión controlado por una sonda de presión para control de la válvula neumática modulante (regulación entrada de vapor en la cabeza de desgasificación).
- Indicador magnético de nivel, con 4 contactos bi-estables, oportunamente posicionados para el control ON-OFF del nivel del agua en el tanque y para las alarmas de bajo y alto nivel.
- Válvula neumática sobre la línea de entrada agua
- Grupo de toma agua desgasificada
- Purgador de aire
- Demasiado lleno (desagüe)
- Válvula de vaciado neumática de accionamiento automático
- Válvula de seguridad
- Bomba de recirculación
- Presostato de seguridad para accionamiento válvula neumática de interceptación línea de entrada vapor
- Panel de mandos

Dimensiones y pesos

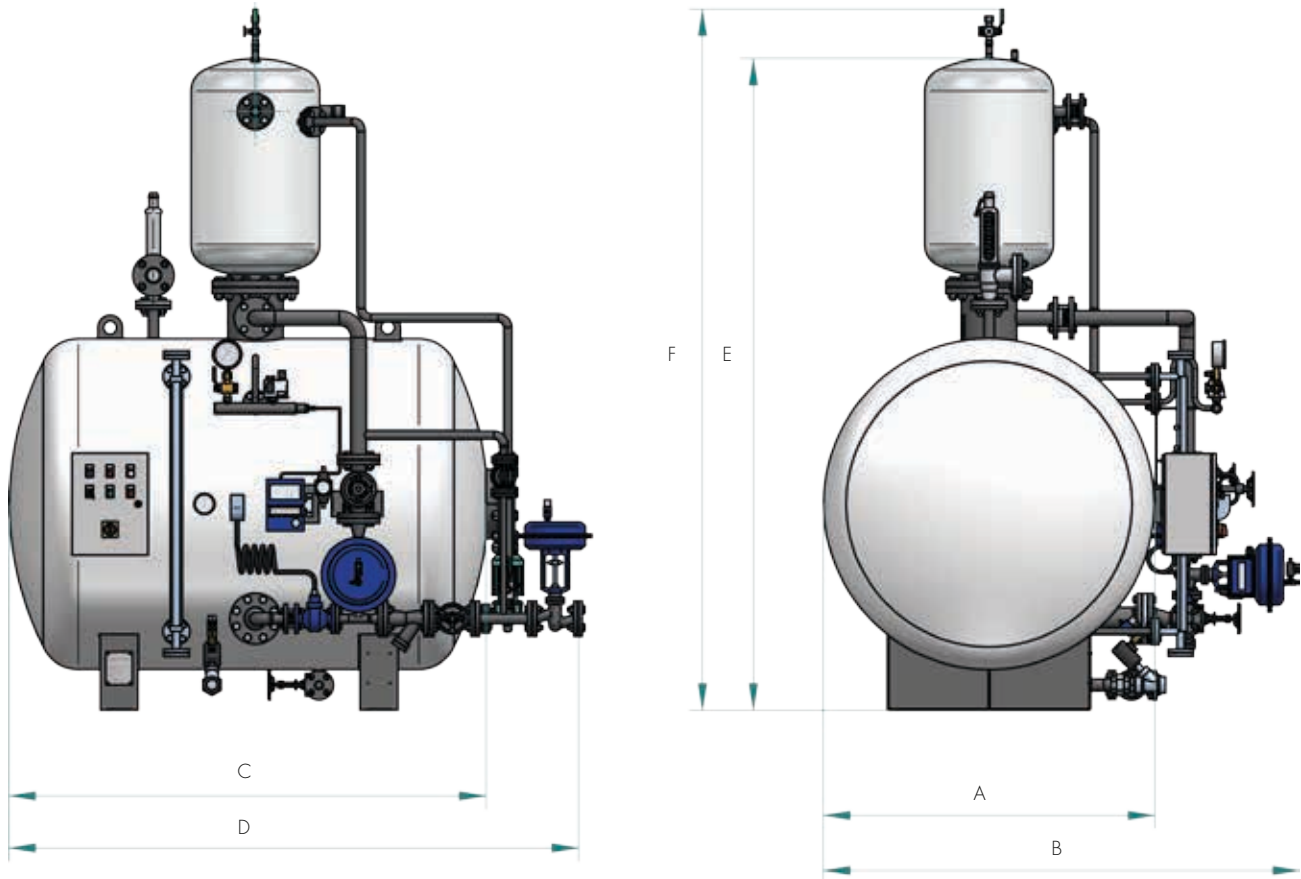

Modelos	A	B	C	D	E	F	Peso en vacío
	mm	mm	mm	mm	mm	mm	kg
TFE 1000	950	1550	2000	2420	2160	2280	890
TFE 2000	1300	1900	1880	2300	2610	2730	990
TFE 4000	1500	2100	2610	3030	2860	2980	1460
TFE 6000	1700	1300	2850	3270	3210	3330	1720
TFE 8000	1800	2400	4125	4545	3360	3480	1980
TFE 10000	1800	2400	4625	5045	3410	3530	2290
TFE 16000	1800	2400	5560	5980	3510	3630	3100



Proyectados en conformidad con la Directiva PED 97/23/CEE, los tanques KHT son indicados para convayar y enfriar el agua de descarga de calderas, tanques y aparatos para la recuperación de calor; son idóneos a la conexión con sistemas a control manual o automático (por ejemplo: sistemas de desfangación y TDS).

Los tanques refrigeradores KHT, a desarrollo vertical, son contruidos de acero al carbono, en 5 modelos, y son barnizados externamente.

TANQUE REFRIGERADOR DE COLECCIÓN DE DRENAJES PARA GENERADORES DE VAPOR, DE ACERO AL CARBONO					
GAMA	de 100 litros a 1200 litros				
PRESIÓN DE TRABAJO	atmosférica				
MODELOS	100	300	500	800	1200

Descripción y datos técnicos

1. Tanque refrigerador
2. Sistema de regulación temperatura
3. Termómetro
4. Manómetro
5. Grupo de entrada agua de enfriamiento
6. Entrada descargas 1
7. Entrada descargas 2
8. Entrada descargas 3
9. Conexión de salida agua constipada
10. Vaciado
11. Salida vapores con sistema de ventilación

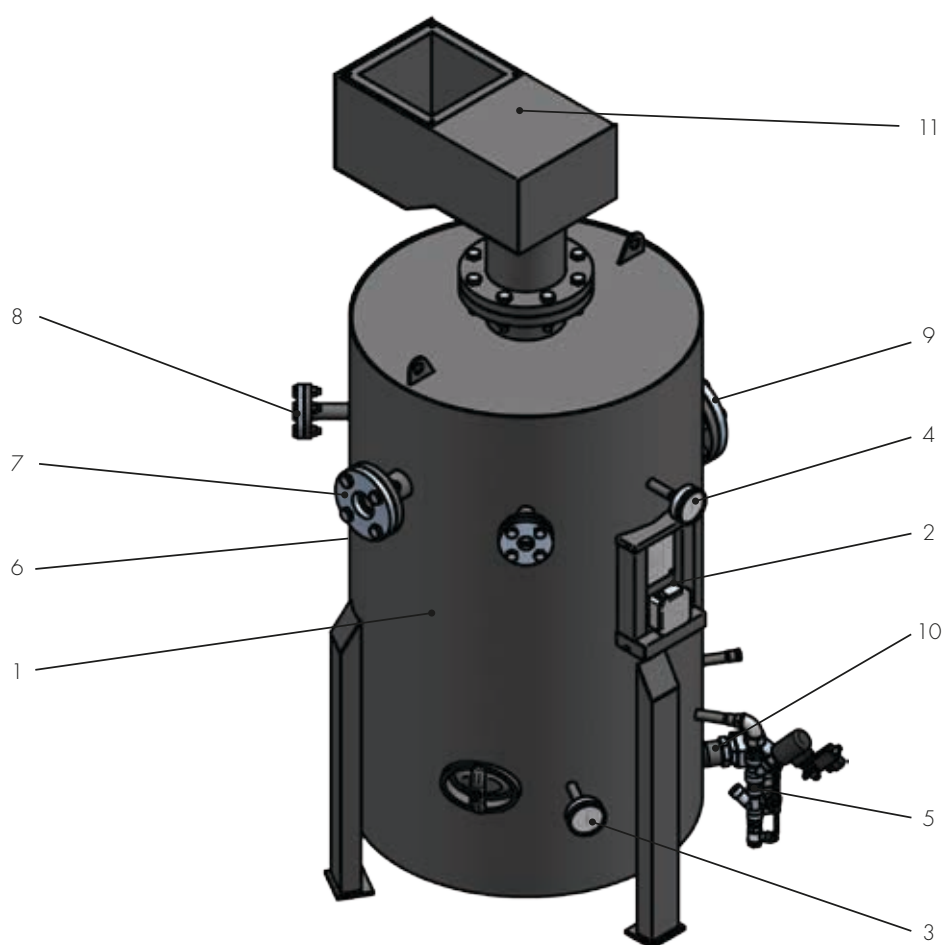

Modelos	Contenido agua a nivel	Volumen total
	<i>l</i>	<i>l</i>
KHT 100	100	200
KHT 300	300	600
KHT 500	500	1000
KHT 800	800	1600
KHT 1200	1200	2400

Composición

- Sistema de regulación temperatura, con sonda NTC
- Vaciado agua hacia la red por demasiado lleno (desagüe)
- Grupo entrada agua de enfriamiento
- Vaciado manual con válvula de esfera
- Conexión superior con sistema de ventilación
- Termómetro y manómetro de control

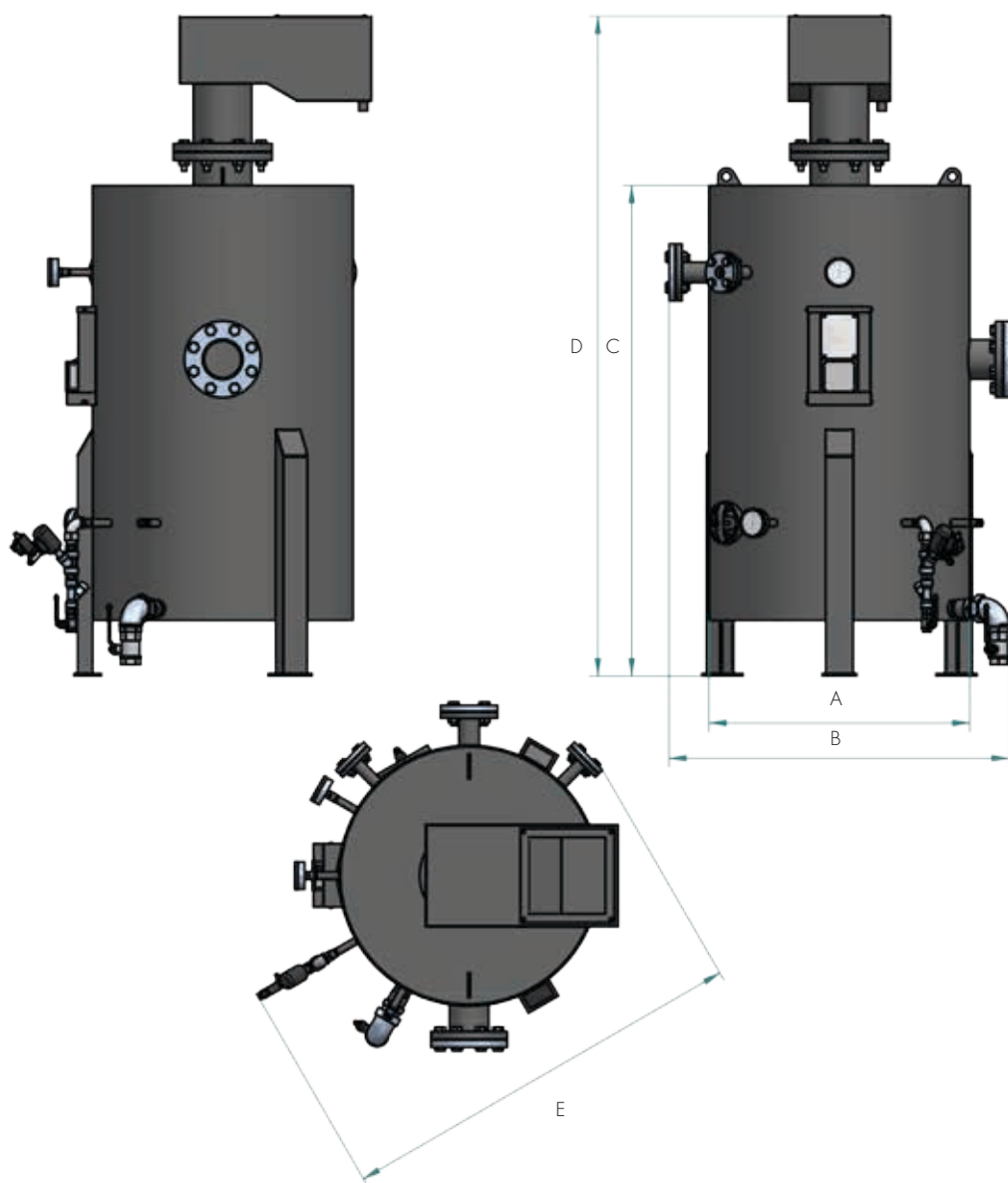

Modelos	A	B	C	D	E	Peso en vacío
	mm	mm	mm	mm	mm	kg
KHT 100	550	750	1010	1390	990	140
KHT 300	750	970	1410	1900	1190	210
KHT 500	850	1050	1800	2290	1290	270
KHT 800	1000	1250	2100	2680	1430	370
KHT 1200	1150	1420	2330	2910	1650	520

schuster®